

TAKEUCHI

# TB290-2



TB290-2 | D | 05.2019

**Hublasten** (Einheit kg)

**Abmessungen** (Einheit mm)

Nach Vorne (Planierschild oben)

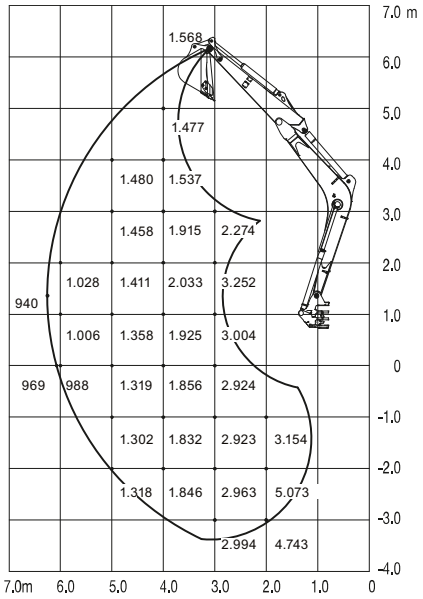

Nach Hinten

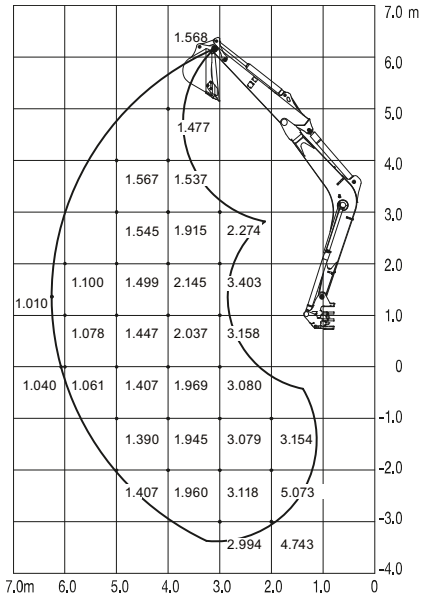

Zur Seite

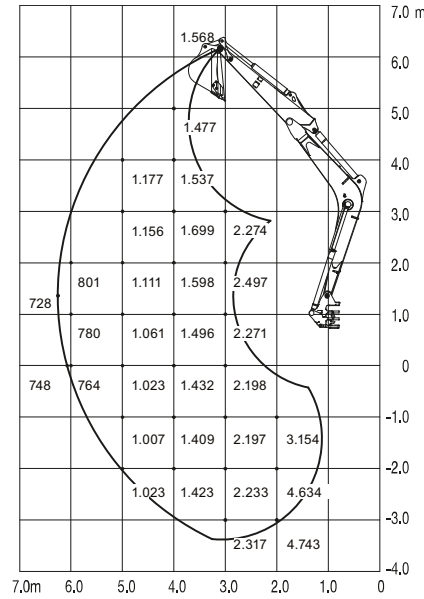

Maße in schwarz = mit Monoblock  
Maße in rot = mit Verstellausleger

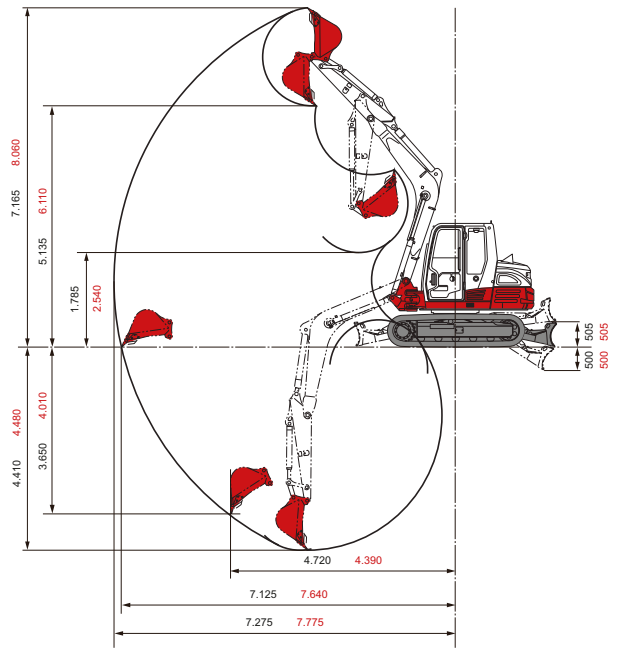
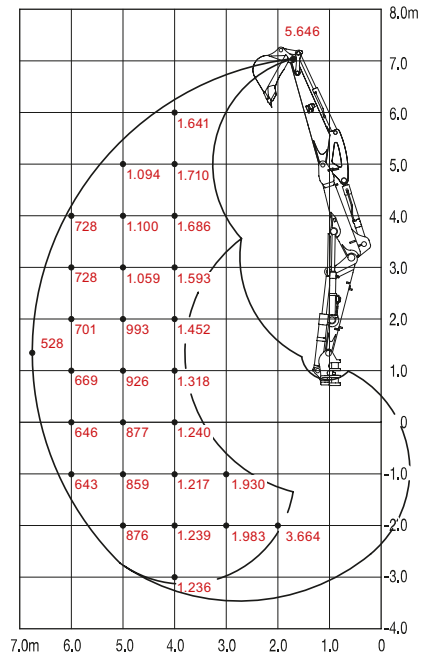
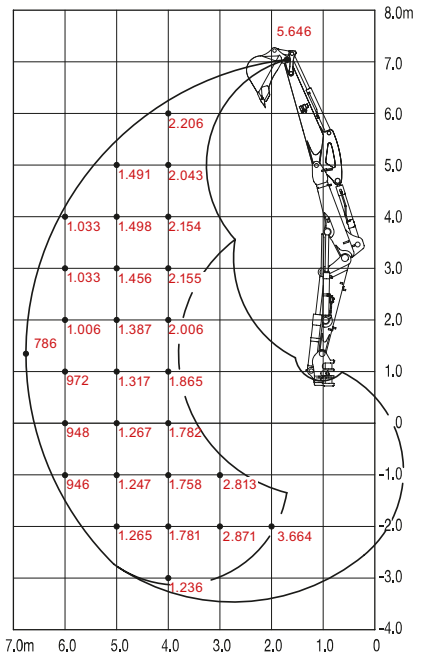
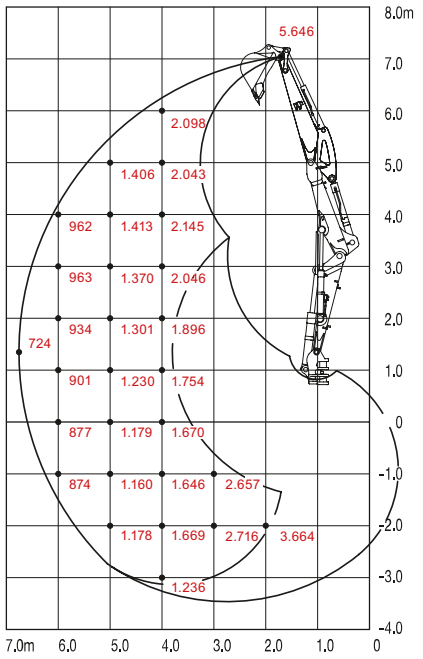
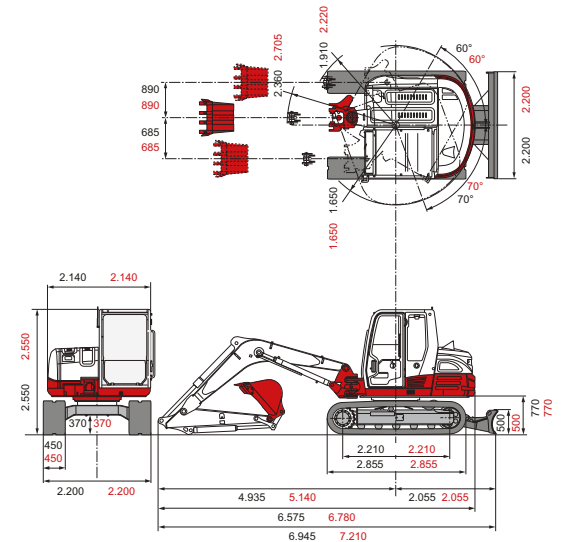

Die Lasten im Diagramm liegen innerhalb 87% der hydraulischen Hublast und innerhalb 75% der Kipplast.



Ergonomischer, luftgefederter Komfortsitz mit Sitzheizung und optimal angeordneten Bedienelementen für ermüdungsfreies Arbeiten.



Neues, kratzfesteres Display aus anlaufresistentem Verbundglas, sowie ein Werkstattmenü mit neuen Funktionen. Einblendung der Rückfahrkamera erfolgt automatisch.



TB290-2 auch mit Verstellausleger erhältlich. 4 Steuerkreise, davon 3 proportional gesteuert, regulierbare Literleistung.



Große, schalldämpfte, vibrationsarme Kabine mit Ablagefächern, breiter Einstieg mit massiver Türarretierung, hochklappbare Frontscheibe, serienmäßige Klimaanlage.



Proportionale Ansteuerung der Zusatzhydraulik über den rechten und linken Joystick.



Robuster Schwenkbock. Schwenkzylinder, Hubzylinder und Stielzylinder mit Endlagendämpfung. Überlastwarneinrichtung und Schlauchbruchsicherung.

### ZUBEHÖR FÜR TAKEUCHI



Powertilt mit hydr. Schnellwechsellplatte, Tieflöffel als Hochlöffel montiert



Hydraulische Schnellwechsellplatte



Powertilt mit hydr. Schnellwechsellplatte



Erdbohrer mit Bohrschnecke



Hydraulikhammer mit Huppi-Quick



Starrer Grabenräumlöffel mit Powertilt-Schwenkvorrichtung



Powertilt-Schwenkvorrichtung mit Universalgreifer und Huppi-Quick

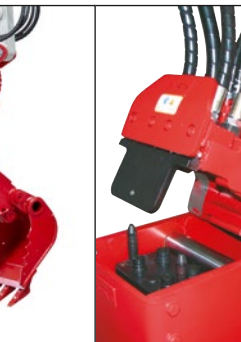

System Huppi-Quick: Hydraulikanschlüsse werden beim Schnellwechsellvorgang automatisch verbunden



Laufrollen mit Innen- und Außenführung für sicheren Gummikettenlauf und Double-Short-Pitch Gummiketten für vibrationsarmes Fahren.



Großzügige Wartungskappen für servicefreundlichen Zugang zu Motor und Hydraulikaggregaten.



Verbrauchs-, abgas und lärmreduzierte Motorengeneration für minimalen Verbrauch und selbstregenerierendem Rußpartikelfilter.



Zusätzliche Öffnungsklappe für optimalen Zugang zu Betankungspumpe und Tankdeckel.

#### HUPPENKOTHEN-KOMFORTPAKET

- » 4 hydraulische Steuerkreise, 3 davon proportional gesteuert
- » 1. Steuerkreis mit max. 100l/min
- » 1. Steuerkreis mit 3 voreingestellten Durchflussmengen
- » 2./4. Steuerkreis mit max. 55l/min
- » 2./4. Steuerkreis: Durchflussmengen am Display einstellbar
- » Automatische Kettenspannung
- » Endlagendämpfung im Hub, Stiel- und Schwenkzylinder
- » Hubarm mit 2 Hubzylindern
- » Doppelter Luftfilter
- » Massives Heckgewicht für besondere Stabilität
- » Akustische Überlast-Warneinrichtung (EN474-5)
- » Schlauchbruchsicherung am Hub- und Stielzylinder
- » Federspeicher Parkbremse
- » Federspeicher Schwenkbremse
- » Automatische Druckentlastung der Zusatzsteuerkreise bei Betätigung der Schnellwechselplatte
- » Automatische Gasrückstellung (Drehzahlregulierung)
- » Betankungspumpe
- » Auto-Tank (druckloser Rücklauf Hydraulikhammer)
- » ECO-Modus zur Erhöhung der Wirtschaftlichkeit
- » Powerknopf zur Leistungssteigerung
- » Load-Sensing Arbeitshydraulik
- » Temperaturgesteuerte Klimaanlage „Climatronic“ mit 4-fachem Luftauslasssystem
- » Komfortkabine inklusive Dachschutzgitter ROPS (ISO12117-2) / OPG (ISO10262 Level II)
- » Luftgefederter Komfortsitz mit Sitzheizung
- » Staufach mit Bordwerkzeug
- » Steckdose am Kabinendach für Rundumleuchte

#### OPTIONAL

- » Hub- und Schwenkbegrenzung mit programmierbaren Grenzbereichen
- » Zentralschmieranlage



Rototop Drehvorrichtung mit Powertilt und hydr. Schnellwechselplatte



Mengengesteuerte Zentralschmieranlage



Abbruchzange



Anbaufräse



Anbauverdichter

# DIE NEUE GENERATION VON TAKEUCHI DER INNOVATIVE **TB290-2**

## **ANTRIEBSSTARK**

Angetrieben wird der TB290-2 von einem 4-Zylinder Turbo Dieselmotor von YANMAR mit Abgasstufe 5. Das Common-Rail System ist sehr laufig und besitzt eine Leistung von 51,6 kW / 70,2 PS bei nur 2.000 U/min.

## **EINSTELLBARES KRAFTPAKET**

Leistungsfähige Pumpen und moderne Steuerungen verhelfen zum optimierten und kraftvollen Betrieb der Maschine. Die Maschine verfügt über einen ECO-Modus (Economy Modus) welcher zur Erhöhung der Wirtschaftlichkeit und Verringerung des Dieserverbrauchs dient. Die neue Maschine von TAKEUCHI verfügt wie bereits ihr Vorgängermodell serienmäßig über 4 hydraulische Steuerkreise, welche damit eine optimale Kombinierbarkeit mit einer Vielzahl von Anbaugeräten bietet. Darüber hinaus sind 3 Kreise proportional gesteuert,

was eine präzise Bedienung und rasches Arbeiten ermöglicht. Auf dem ersten Steuerkreis ist eine Literleistung von 100 l/min verfügbar, wodurch der Anbau von anspruchsvollen Anbaugeräten wie Wurzelstockfräsen und Schlegelmulcher keine Probleme bereitet. Durch regulierbare Literleistung der Steuerkreise, können auch kleinere Anbaugeräte ohne weitere Probleme betrieben werden.

## **GERÄUMIGE UND KOMFORTABLE FAHRERKABINE**

Ein weiteres Augenmerk lag während der Entwicklung der Maschine auf der Verbesserung des Bedienkomforts. Die neue Maschinengeneration verfügt über eine größere Kabine, sowie einer breiteren Kabinentüre für einen optimalen Einstieg. Der bereits bekannte Sitzkomfort des TB175 findet sich auch in der neuen Maschinengeneration wieder. Darüber hinaus

ist der komfortable Sitz standardmäßig luftgefedert und mit Sitzheizung ausgestattet. Im Armaturenbrett befindet sich ein Display, welches wichtige Informationen wie zum Beispiel die Belastung des Motors einblendet. Die geräumige, klimatisierte ROPS/FOPS-Kabine mit ergonomischen Bedien- und Kontrollelementen bietet dem Bediener somit ein Optimum an Ergonomie und sorgt für ermüdungsarmes und produktives Arbeiten.

Durch das Eingehen auf die Wünsche unserer Kunden und die konstante Weiterentwicklung bieten TAKEUCHI Kompaktbagger den entscheidenden Vorsprung.

## **TAKEUCHI - ERFAHRUNG UND KNOW HOW VOM ERFINDER DES MINIBAGGERS**

Hauptabmessungen	Monoblock	Verstellausleger
Einsatzgewicht* (kg)	8.952	9.267
Gesamtbreite (mm)	2.200	2.200
Gesamthöhe (mm)	2.550	2.550
Transportlänge (mm)	6.945	7.210
Seitenversetzung li/re (°)	70 / 60	70 / 60
<b>Dieselmotor</b>		
Yanmar	4TNV98CT-WTB mit Abgasstufe 5	
Type	4-Zylinder, wassergekühlt mit Commonrail, Turbolader	
Abgasnachbehandlung	DOC, DPF	
Nennleistung ISO14396 (kW/PS)	51,6 / 70,2 bei 2.000 U/min	
Max. Drehmoment (Nm)	283 - 308 Nm bei 1.300 U/min	
Hubraum (cm³)	3.318	
Kühlwasserinhalt (l)	14,0	

Motorölinhalt (l)	10,2
Kraftstofftank (l)	128,0
<b>Hydrauliksystem</b>	
Hydraulikpumpen	1 x variabel P1 + 2 x Zahnrad P2, P3
Pumpendruck (bar)	275 x 240 x 35
Fördermenge (l/min)	224 x 60,6 x 16
Hydrauliktank (l)	73,0 l (Tank) / 140,0 l (total)
Schwenkmotortyp	Axialkolben starr
Fahrmotortyp	Axialkolben variabel (2-Gang)
<b>Zusatzsteuerkreise</b>	
1. Steuerkreis Hydraulikhammer (l/min) 3x Durchflussmenge einstellbar	100,0
2./4. Steuerkreis Powertilt/Greifer (l/min) Durchflussmenge einstellbar	55,0

<b>Fahrwerk</b>	
Raupen	Gummi, Stahl
Raupenbreite (mm)	450
Bodenkontakt (mm)	2.210
Bodendruck (kg/cm²)	0,376
Bodenfreiheit	370
Planierschildmaße (mm)	2.200 x 500
<b>Arbeitsleistung</b>	
Fahrgeschwindigkeit (km/h)	2,6 (1. Gang) / 5,0 (2. Gang)
Schwenkgeschw. (U/min)	10,3
Steigfähigkeit (Grad/%)	35 / 70
Grabkraft Löffel (kN)	59,1
Grabkraft Stiel (kN)	40,0
Grabkraft Arm (kN)	46,2

\* Eigengewicht + SWPL + PT + mittlerer Löffel + halbe Tankfüllung

## Österreich AT

(Vbg)  
6923 Lauterach  
T +43 5574 785 30  
M +43 664 200 37 99

(T)  
6020 Innsbruck  
T +43 512 390 400  
M +43 664 204 39 44  
Mietstation  
St. Johann  
M +43 664 828 83 86

## (NÖ)

3254 Bergland  
T +43 7412 555 82  
M +43 664 114 48 99

(Sbg)  
5303 Thalgau  
T +43 6235 59 10  
M +43 664 142 30 14  
Mietstation  
St. Veit | Pongau  
M +43 664 887 830 10

## (OÖ)

4063 Hörsching  
T +43 7221 724 02  
M +43 664 837 88 15

(K)  
9020 Klagenfurt  
T +43 463 715 88  
M +43 664 846 98 78

## (OÖ West)

4846 Redlham  
T +43 664 886 893 50  
M +43 664 837 88 18

(Stmk)  
8143 Dobl  
T +43 3136 540 40-0  
M +43 664 514 16 61

(Obersteiermark)  
8770 Traboch  
M +43 664 40 40 120

## (W | B)

2351 Wr. Neudorf  
T +43 2236 639 78  
M +43 664 182 98 88  
M +43 664 182 98 87  
Mietstation  
Hagenbrunn  
M +43 664 182 98 90

## Schweiz CH

(SG)  
9245 Oberbüren  
T +41 71 944 18 11  
N +41 79 358 38 91  
N +41 79 205 49 21

(SG)  
9462 Montlingen  
T +41 71 556 63 90  
N +41 79 358 38 91

## (VD)

1131 Tolochenaz  
T +41 21 811 02 33  
N +41 79 574 65 04

(LU)  
6022 Grosswangen  
T +41 41 980 25 60  
N +41 79 302 60 51

(AG)  
5507 Mellingen  
T +41 62 887 00 10  
N +41 79 759 35 04

## (BE)

3076 Worb  
T +41 31 931 30 86  
N +41 79 690 43 72

(BL)  
4132 Muttenz  
T +41 61 462 03 70  
N +41 76 575 91 93

## Südtirol IT

(BZ)  
39011 Lana  
T +39 0473 491 170  
M +39 348 83 66 874